

SEW 30 MÖRKGRÖN E27

E7501862



SEW är handsvarvad i plåt för rätt känsla och tyngd, varje armatur är unik, den är inspirerad av ursprungsmodellen som är en av de klassiska armaturformerna. Modellen heter SEW och betyder "Stockholm Elektricitetsverks modell" och belyste stora delar av Stockholm under 1930-50-talen och tillverkades av Elektroskandia.

Stomme av lackerad stålplåt. För LED-ljuskälla, max 42W, med E27-sockel, beställs separat. Pendlas, levereras med 1,8 m svart textilbeklädd ledning och svart takkopp med jordad lamppropp.



Ljustekniska data

Ljusfördelning	Symmetrisk
Ljuskälla	LED utbytbar
Ljusuttag	Direkt

Elektriska data

Driftdon	Krävs ej
Märkspänning från/till	220...240 V
Spänningstyp	AC

Dimensioner

Diameter	400 mm
Höjd/djup	241 mm

Tekniska data

Brandskydd "D"	Nej
Kapslingsklass (IP)	IP20
Skyddsklass	I

Utförande

Anslutningstyp	Stickkontakt (Hane)
----------------	---------------------

Utförande (forts)

Antal poler	3
Kapslingsfärg	Grön
Lamphållare	E27
Ledararea.	0.75 mm ²
Lämplig för antal ljuskällor	1
Lämplig för lampeffekt	42 W
Material kapsling	Stål
Med ljuskälla	Nej
Typ av kabeldragning	Avslutning
Upphängning medlevereras	Ja
Vikt	3 kg

Måttritning

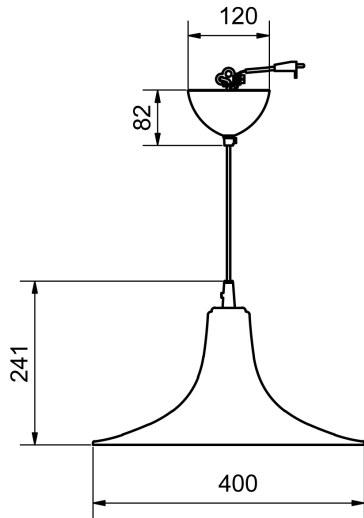

Ljusfördelningskurva

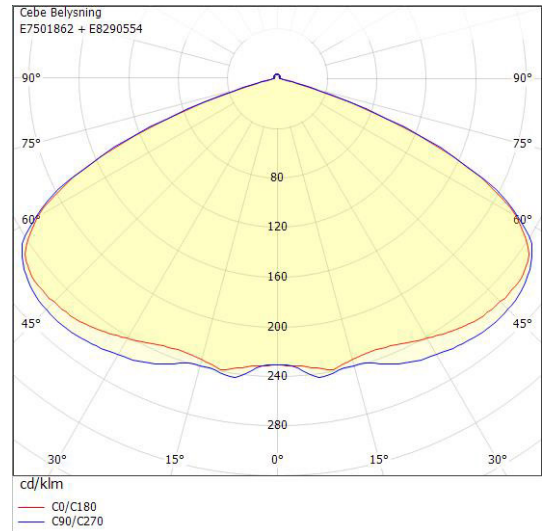

UGR-tabell

Beräkning av bländning enligt UGR													
p Tak	80	70	70	50	50	80	70	70	50	50			
p Vagg	60	50	30	50	30	60	50	30	50	30			
p Golv	30	20	20	20	20	30	20	20	20	20			
Rumsstorlek		Blickriktning tvärs till tvärsaxel					Blickriktning längs till tvärsaxel						
X	Y												
2H	2H	28.7	30.4	31.8	30.7	32.0	28.8	30.5	31.9	30.8	32.1		
2H	3H	29.8	31.5	32.8	31.9	33.1	29.9	31.6	32.9	32.0	33.2		
2H	4H	29.9	31.6	32.7	31.9	33.1	29.9	31.7	32.8	32.0	33.2		
2H	6H	29.8	31.5	32.6	31.9	32.9	29.9	31.6	32.7	32.0	33.0		
2H	8H	29.7	31.5	32.5	31.9	32.9	29.8	31.6	32.6	32.0	32.9		
2H	12H	29.7	31.4	32.4	31.8	32.8	29.8	31.5	32.5	31.9	32.9		
4H	2H	29.4	31.1	32.3	31.5	32.6	29.4	31.2	32.3	31.5	32.6		
4H	3H	30.5	32.3	33.2	32.7	33.6	30.6	32.3	33.3	32.7	33.7		
4H	4H	30.5	32.3	33.2	32.7	33.6	30.6	32.4	33.3	32.8	33.6		
4H	6H	30.5	32.3	33.0	32.7	33.4	30.5	32.3	33.1	32.8	33.5		
4H	8H	30.4	32.2	32.9	32.7	33.3	30.5	32.3	33.0	32.8	33.4		
4H	12H	30.4	32.2	32.8	32.7	33.3	30.4	32.3	32.9	32.8	33.3		
8H	4H	30.5	32.3	33.0	32.8	33.4	30.5	32.4	33.1	32.8	33.5		
8H	6H	30.4	32.3	32.8	32.7	33.3	30.5	32.3	32.9	32.8	33.3		
8H	8H	30.4	32.2	32.7	32.7	33.2	30.4	32.3	32.8	32.8	33.3		
8H	12H	30.3	32.2	32.6	32.7	33.1	30.4	32.3	32.7	32.8	33.2		
12H	4H	30.4	32.3	32.9	32.7	33.3	30.5	32.3	33.0	32.8	33.4		
12H	6H	30.4	32.2	32.7	32.7	33.2	30.4	32.3	32.8	32.8	33.3		
12H	8H	30.3	32.2	32.6	32.7	33.1	30.4	32.3	32.7	32.8	33.2		
Variation av åskådarposition för tvärsaxel S													
S = 1.0H		+0.1 / -0.1					+0.1 / -0.1						
S = 1.5H		+0.5 / -0.6					+0.5 / -0.5						
S = 2.0H		+1.2 / -1.7					+1.2 / -1.6						
Standardtabell		BK02					BK02						
Korrektionsfaktor		14.4					14.4						
Korrigerade bländindikeringar relaterade till totalt ljusflöde													